



Monitor JAZZ¹ PRO

Jazz 1 PRO to nie tylko zestaw głośników, to przede wszystkim obietnica niezapomnianych wrażeń akustycznych, które zadowolą nawet najbardziej wymagających słuchaczy. Dzięki przemyślanym modyfikacjom i zastosowaniu komponentów najwyższej klasy, kolumny zapewniają dźwięk, który zachwyci każdego miłośnika muzyki.

Inspiracja

Nasza nieustająca pasja do doskonalenia jakości dźwięku zaowocowała stworzeniem kolumn Jazz 1 PRO. Unikalność i adaptacyjność każdego zestawu zostały zachowane dzięki wykorzystaniu naturalnych fornirów najwyższej klasy oraz zintegrowanego potencjometru L-Pad, który umożliwia precyzyjne dostosowanie poziomu wysokich tonów do indywidualnych preferencji słuchacza. Jazz 1 w wersji PRO, podobnie jak jego poprzednik, jest monitorem, którego design odwołuje się do charakterystycznej stylistyki lat 70., jednakże wyróżnia się przede wszystkim wykorzystaniem najnowocześniejszych technologii i doskonałymi parametrami akustycznymi.

Budowa

Jazz1 to elegancka kolumna dwudrożna z bass-refleksem umiejscowionym na froncie obudowy.

Wykonana została z solidnych płyt MDF, wykończonych naturalnym fornirem i pokrytych wysokiej jakości lakierem, dzięki czemu pięknie eksponuje szlachetne usłojenie drewna. Wnętrze obudowy zostało dodatkowo wzmocnione specjalną wręgą usztywniającą, co podnosi jej sztywność i eliminuje niepożądane rezonanse. Kolumna jest masywna – waży 19 kg – i została zaprojektowana z dedykowanym, równie solidnym standem. Taka konstrukcja zapewnia wyjątkową stabilność, redukuje wszelkie drgania i przekłada się na czysty, pełny oraz dynamiczny dźwięk.

Na tylnej ścianie obudowy znajduje się regulator pozwalający na płynną zmianę natężenia wysokich tonów w zakresie od -7 dB do +5 dB, co umożliwia precyzyjne dostosowanie charakterystyki brzmienia do indywidualnych preferencji odsłuchowych.

O nas

Kultura sięga po inspirację z klasycznych wzorców vintage, przynosi je we współczesność, nadając im nową formę i charakter zgodny z duchem XXI wieku. Nasze kolumny to propozycja dla tych, którzy poszukują nie tylko doskonałego brzmienia, ale także sprzętu, który staje się wyrazistym elementem stylu i estetyki wnętrza.

Zwrotnica Soul 2 pracuje z częstotliwością podziału w okolicach 2,3 kHz, co pozwala płynnie połączyć charakter brzmienia głośnika nisko-średniotonowego Visaton W200S z detalicznym i klarownym przekazem drivera Lavoce DF10.101LS. Zastosowany układ drugiego rzędu (12 dB/okt) zapewnia nie tylko skuteczne tłumienie częstotliwości poza zakresem pracy każdego przetwornika, ale także utrzymuje spójność fazową w obszarze podziału, dzięki czemu scena dźwiękowa pozostaje stabilna i precyzyjna.

Wykorzystując okazję do modyfikacji zwrotnicy, postawiliśmy na jeszcze wyższej jakości komponenty. W sekcji nisko-średniotonowej cewkę rdzeniową zastąpiliśmy cewką powietrzną, a wszystkie kondensatory elektrolitycznymyeniiliśmy na foliowe. Rezystory Jantzena wykorzystane w projekcie pochodzą z serii Superes natomiast w sekcji wysokotonowej zastosowaliśmy cewkę taśm-ową oraz kondensator Jantzena z serii Superior Z-Cap.

Finalnym efektem jest brzmienie o niezwyklej przejrzystości, głębi i naturalności. Bas jest szybki, mocny i dobrze kontrolowany; średnica - bogata, nasycona i naturalna; wysokie tony - delikatne, ale szczególnie, pozbawione ostrości. Kolumna tworzy szeroką, głęboką scenę dźwiękową, która wciąga słuchacza w centrum wydarzeń muzycznych.



Typ
Monitor podstawkowy

Obudowa

Bass-reflex

System

Dwudrożna

Woofler

22cm, membrana celulozowa

Tweeter

1" driver kompresyjny z mag.

ferrytowym

Impedancja

4 ohm

Pasma przenoszenia

38 do 18000Hz

Efektywność

90dB

Moc znamionowa

80 W

Wymiary zewnętrzne

29x36,5x59 cm

Waga

19 kg/szt.

Dostępne wykończenia



Orzech



Bubinga



Dąb

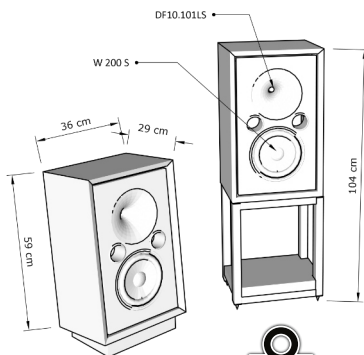

Pasma przenoszenia

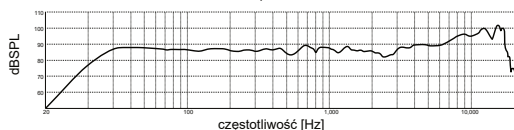

Impedancja

